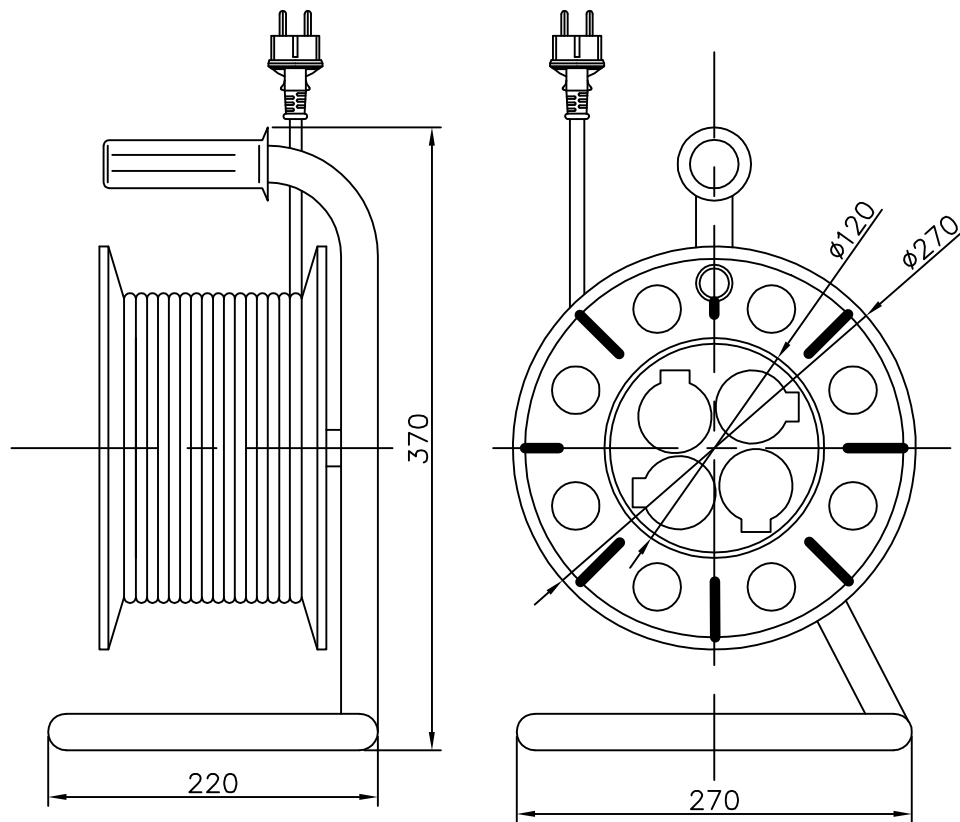

KARTA KATALOGOWA

PS- BT IP44

Przedłużacz PS-BT na nawijaku bębnowym z zabezpieczeniem termicznym,
z przesłonami torów prądowych
4x2P+Z IP44

**Dane znamionowe:**

Prąd znamionowy: 4A - przewód zwinęty
10A - przewód rozwinięty (1,0mm² do 25 mb lub 1,5mm² do 50 mb)
16A - przewód rozwinięty (1,5mm² do 35 mb lub 2,5mm² do 50 mb)
Napięcie znamionowe: 250V~
Długość: L=do 50 [m]
Stopień ochrony : IP44

Części składowe:

- przewód: H05VV-F 3x1,0mm², H05VV-F 3x1,5mm², H05VV-F 3x2,5mm²,
- wtyczka: WJ-34; 16A, 250V~